

平成24年度 沖縄県高等学校総合体育大会 空手道競技

期日：平成24年6月2日(土)

会場：嘉手納高校 体育館

①女子団体形

(決勝進出は予選6位まで)

コート	順位	学校名	予 選			決 勝		
			形 名	得 点	順位	形 名	得 点	順位
A コート	1	北部農林	セーパイ	20.85	5	ヘイクー	37.70	4
	2	南風原	セーパイ	20.40	7			
	3	コザ	セイエンチン	21.45	1	ローハイ	38.35	1
	4	普天間	セイエンチン	20.55	6	セーパイ	36.80	6
	5	八重山	セーパイ	21.00	4	クルルンファ	37.25	5
	6	浦添	セーパイ	21.45	1	クルルンファ	38.30	2
	7	首里	セーパイ	21.25	3	ヘイクー	37.95	3

1位：コザ 2位：浦添 3位：首里 4位：北部農林

②男子団体形

(決勝進出は予選6位まで)

コート	順位	学校名	予 選			決 勝		
			形 名	得 点	順位	形 名	得 点	順位
B コート	1	昭和薬科	セーパイ	20.70	9			
	2	浦添	セーパイ	21.30	7			
	3	普天間	セーパイ	20.95	8			
	4	八重山	セーパイ	21.30	6	ヘイクー	37.15	5
	5	美来工科	セーパイ	21.35	5	アーナン	37.80	4
	6	前原	セーパイ	21.40	3	スーパーリンペイ	35.25	6
	7	興南	セーパイ	21.40	4	アーナン	37.95	3
	8	コザ	セーパイ	21.70	2	クルルンファ	38.30	2
	9	首里	セーパイ	21.90	1	スーパーリンペイ	38.80	1

予選3位・4位及び6位・7位は内容差

1位：首里 2位：コザ 3位：興南 4位：美来工科

平成24年度 沖縄県高等学校総合体育大会 空手道競技

期日：平成24年6月2日(土)

会場：嘉手納高校 体育館

③女子個人形 予選  
グループA

順	学校名	選手名	予選(Aコート)		
			形名	得点(順位)	
1	北農	岸本 遥	セーパイ	21.05	12
2	那覇	仲村 柚紀	バッサイダイ	21.50	6
3	宮総実	渡口 明香里	セイエンチン	20.60	16
4	那覇西	西銘 成美	バッサイダイ	21.15	10
5	八重山	砂川 七菜花	セーパイ	20.75	15
6	八重山	仲田 まりな	セーパイ	キケン	
7	浦添	熱田 美南海	セーパイ	21.55	4
8	普天間	伊波 七桜	セイエンチン	21.15	10
9	美来工	上江洲 胡の未	セーパイ	20.80	14
10	浦添	宮城 千奈	セーパイ	21.50	5
11	首里	神里 梨乃	セーパイ	21.25	9
12	沖尚	山川 千佳	セーパイ	21.40	8
13	北農	大兼 遥	セーパイ	21.05	12
14	那覇国	崎枝 晏梨	バッサイダイ	21.45	7
15	コザ	島袋 綾華	バッサイダイ	21.70	2
16	名護	山川 華蓮	セーパイ	21.80	1
17	首里	玉城 千裕	セーパイ	21.60	3
18	南風原	井上 あすか	セーパイ	20.50	17

予選グループA5位・6位は再演武による

予選グループB2位・3位・4位及び5位・6位は再演武による (決勝トーナメント進出は予選各コート5位まで)

グループB

順	学校名	選手名	予選(Bコート)		
			形名	得点(順位)	
19	浦添	與那覇 綾子	セーパイ	21.55	1
20	浦添	知念 志帆	セーパイ	21.25	7
21	北農	渡嘉敷 宮妃	セーパイ	20.40	16
22	那覇国	護得久 祐佳	バッサイダイ	21.15	10
23	那覇	比嘉 真由子	バッサイダイ	21.50	2
24	コザ	渡慶次 文乃	セイエンチン	21.45	5
25	八重山	富村 南妃	セーパイ	20.50	14
26	与勝	藏根 早代莉	セーパイ	21.20	8
27	豊見城	新垣 せいか	バッサイダイ	21.45	5
28	八重山	仲間 彩貴	セーパイ	20.65	13
29	那覇西	波平 優季	セーパイ	20.75	12
30	宜野湾	沢田 姫乃	セーパイ	21.15	10
31	昭葉附	玉城 優里華	セーパイ	20.40	16
32	糸満	上原 鈴香	セーパイ	20.35	18
33	南風原	吉田 葵	セーパイ	20.45	15
34	美来工	東恩納 清夏	セーパイ	21.50	3
35	名護	大城 あかね	セーパイ	21.50	4
36	首里	宮城 あさひ	セーパイ	キケン	
37	首里	高良 茉梨恵	セーパイ	21.20	8

④男子個人形 予選  
グループA

順	学校名	選手名	予選(Aコート)		
			形名	得点(順位)	
1	興南	山城 伊織	セーパイ	21.45	3
2	昭葉科	仲嶺 彰人	セーパイ	21.15	9
3	普天間	成海 明彗雅	セーパイ	21.35	5
4	前原	宮里 康太	セーパイ	20.95	10
5	美里	内間 優太	セーパイ	20.50	12
6	首里	大城 徹郎	セーパイ	21.60	2
7	浦添	棚原 駿	セーパイ	20.90	11
8	コザ	伊藝 祐亮	セーパイ	21.40	4
9	美来工	宇良 宗太	セーパイ	21.20	8
10	八重山	中山 晴義	セーパイ	21.30	7
11	沖カト	棚原 武蔵	セーパイ	21.70	1
12	沖尚	那須 寛生	バッサイダイ	21.35	5

グループC

順	学校名	選手名	予選(Cコート)		
			形名	得点(順位)	
25	首里	又吉 佑紀	セーパイ	21.60	2
26	久米島	安里 純一	セーパイ	20.25	9
27	那覇国	新垣 一清	セーパイ	20.00	11
28	北農	宮城 海人	セーパイ	19.90	12
29	美来工	新城 幹也	セーパイ	20.95	5
30	昭葉科	武居 悠貴	セーパイ	20.20	10
31	八重山	内原 英彦	セーパイ	20.90	7
32	浦添	金城 康祐	セーパイ	21.35	4
33	興南	山田 朝海	バッサイダイ	20.95	5
34	前原	喜友名 朝成	セーパイ	21.35	3
35	コザ	徳田 龍真	セーパイ	21.65	1
36	八商工	伊良部 弘信	セーパイ	20.85	8

予選グループC3位・4位は再演武による

グループB

順	学校名	選手名	予選(Bコート)		
			形名	得点(順位)	
13	美里	島田 賢二	セーパイ	20.25	11
14	嘉手納	安次嶺 大	セーパイ	20.95	7
15	美来工	具志 祐也	セーパイ	21.15	4
16	前原	伊波 光陸	セーパイ	20.55	10
17	八重山	折井 友紀	セーパイ	20.70	8
18	コザ	島袋 航太	セーパイ	21.30	3
19	浦添	兼次 亮平	セーパイ	21.00	6
20	興南	西条 英成	セーパイ	21.05	5
21	那覇	新垣 基	バッサイダイ	21.50	2
22	昭葉科	渡嘉敷 直之	セーパイ	20.60	9
23	首里	又吉 健斗	セーパイ	21.70	1
24	豊見城	與儀 友紀	セーパイ	20.25	11

グループD

順	学校名	選手名	予選(Dコート)		
			形名	得点(順位)	
37	興南	新垣 友哉	セーパイ	21.35	4
38	美来工	松田 一斗	セーパイ	20.90	8
39	浦添	照屋 雅高	バッサイダイ	21.45	3
40	コザ	比嘉 椎南	セーパイ	21.60	2
41	昭葉科	知念 寛幸	セーパイ	20.40	9
42	前原	松元 翔也	セーパイ	21.15	6
43	嘉手納	嘉数 一輝	セーパイ	19.50	12
44	八重山	入羽 一朗太	セーパイ	20.10	11
45	糸満	玉城 祐貴	セーパイ	21.00	7
46	久米島	阿嘉 大暉	バッサイダイ	20.30	10
47	球陽	加納 勇希	セーパイ	21.70	1
48	那覇	前泊 喜一郎	バッサイダイ	21.35	4

(決勝トーナメント進出は予選各コート3位まで)

平成24年度 沖縄県高等学校総合体育大会 空手道競技

期日：平成24年6月2日(土)  
会場：嘉手納高校 体育館

⑤女子個人形 決勝トーナメント

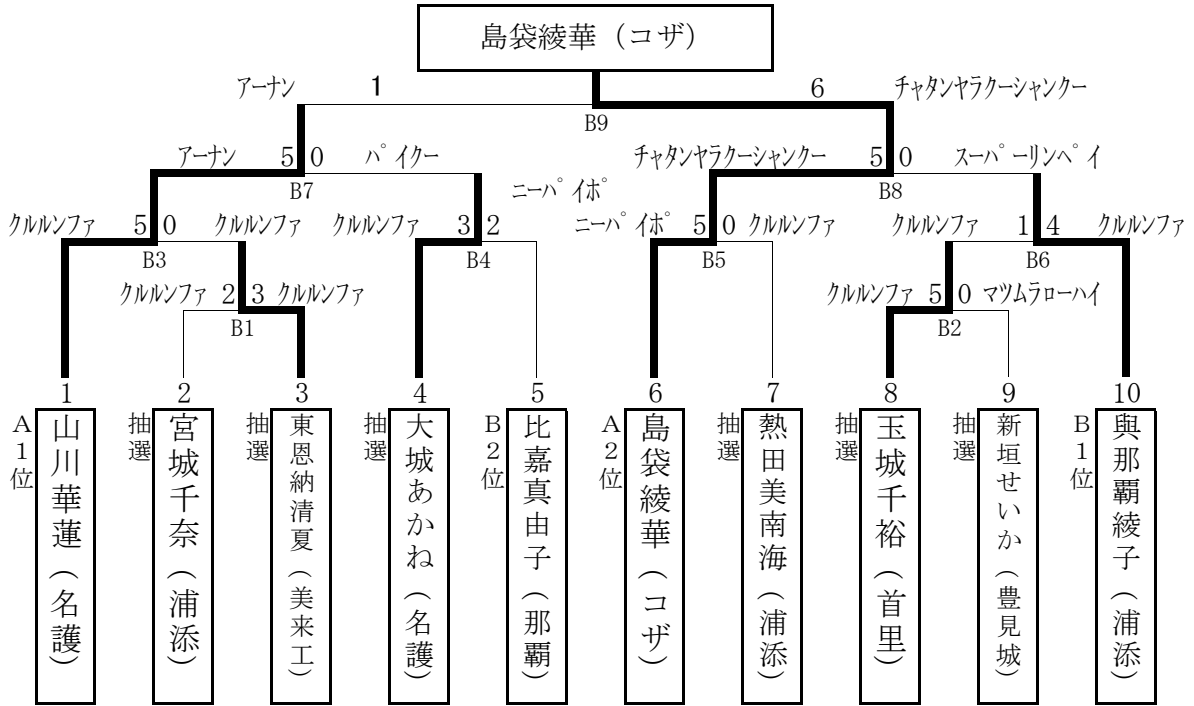

1位：島袋綾華(コザ) 2位：山川華蓮(名護) 3位：大城あかね(名護) 3位：與那覇綾子(浦添)  
5位：東恩納清夏(美来工) 5位：比嘉真由子(那覇) 5位：熱田美南海(浦添) 5位：玉城千裕(首里)

⑥男子個人形 決勝トーナメント

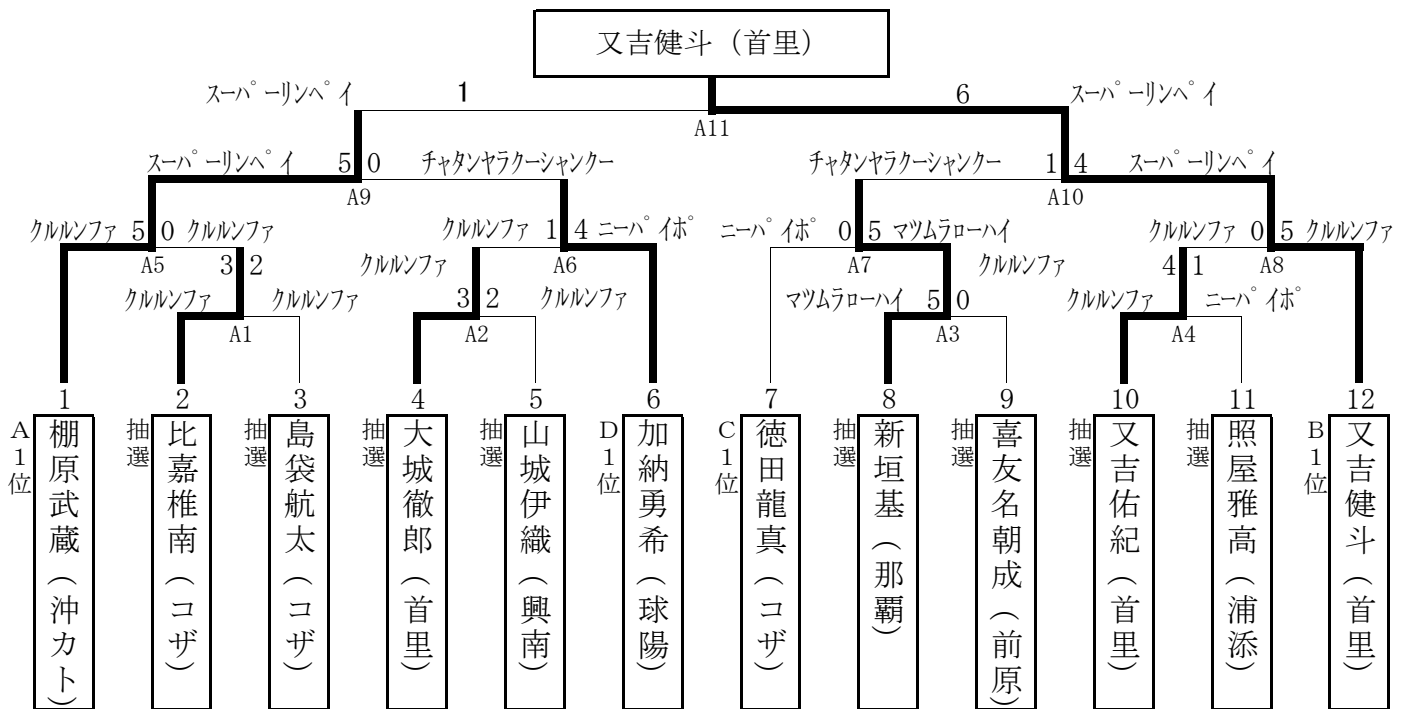

1位：又吉健斗(首里) 2位：棚原武蔵(沖カト) 3位：加納勇希(球陽) 3位：新垣基(那覇)  
5位：比嘉椎南(コザ) 5位：大城徹郎(首里) 5位：徳田龍真(コザ) 5位：又吉佑紀(首里)

平成24年度 沖縄県高等学校総合体育大会 空手道競技

期日：平成24年6月3日(日)  
会場：嘉手納高校 体育館

⑦女子団体組手予選

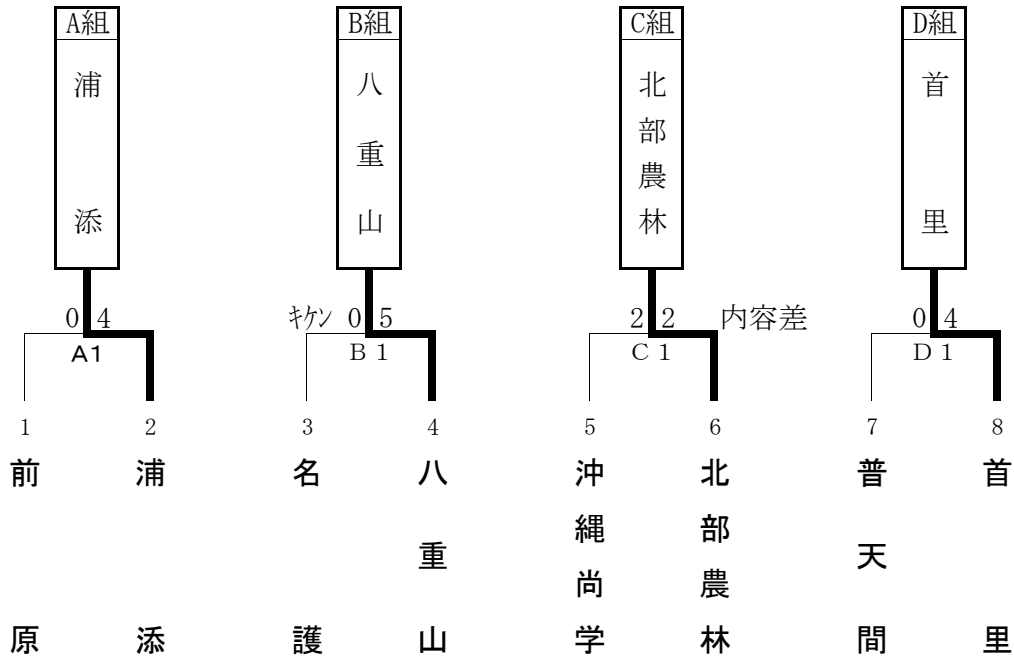

⑧女子団体組手決勝リーグ

試合順	第1試合		第2試合		第3試合	
	赤	青	赤	青	赤	青
Aコート	A	B	A	C	A	D
	浦添	八重山	浦添	北部農林	浦添	首里
Bコート	D	C	D	B	C	B
	首里	北部農林	首里	八重山	北部農林	八重山

組	学校名	A	B	C	D	①勝敗 勝-負	②勝 選手	③負 選手	決勝 順位
		浦添	八重山	北部農林	首里				
A	浦添	△	○ 5-0	○ 4-1	× 2-2 (内容差)	2-1	11	3	2
B	八重山	× 0-5	△	○ 4-1	× 0-4	1-2	4	10	3
C	北部農林	× 1-4	× 1-4	△	× 1-3	0-3	3	11	4
D	首里	○ 2-2 (内容差)	○ 4-0	○ 3-1	△	3-0	9	3	1

勝敗数、勝ち選手数、負け選手数で勝負がつかない場合は代表戦を行う。

平成24年度 沖縄県高等学校総合体育大会 空手道競技

期日：平成24年6月3日(日)

会場：嘉手納高校 体育館

⑨男子団体組手予選

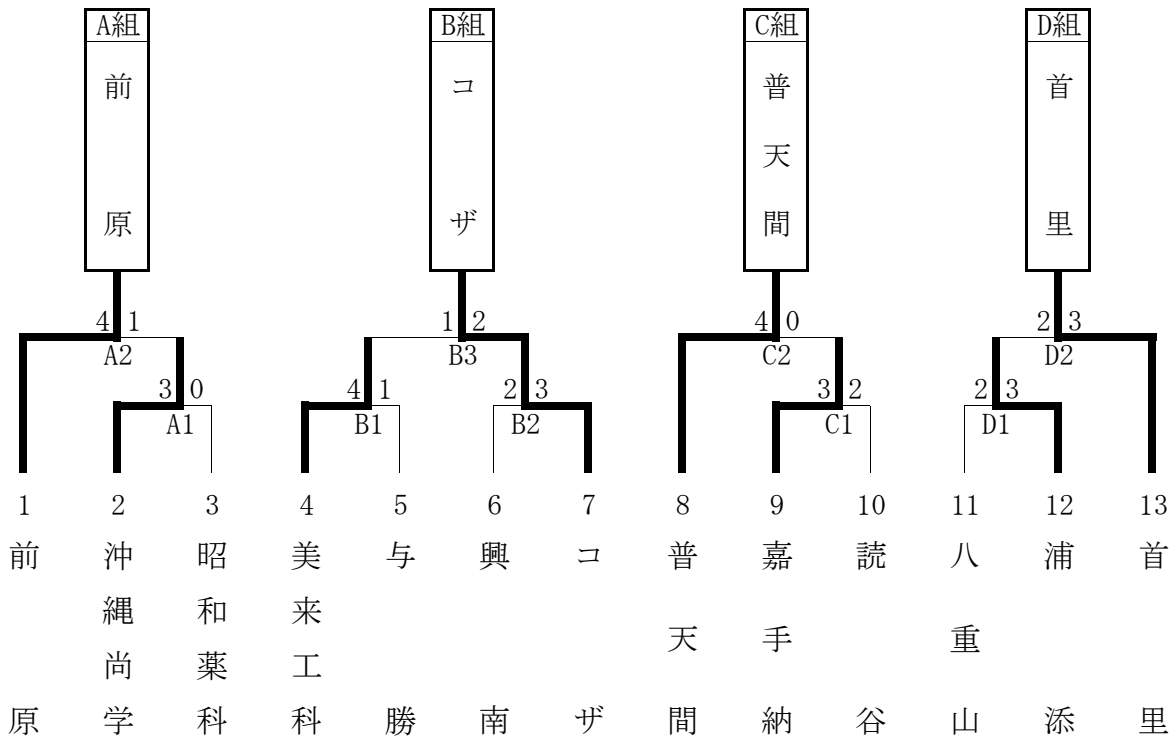

⑩男子団体組手決勝リーグ

試合順	第1試合		第2試合		第3試合	
	赤	青	赤	青	赤	青
Aコート	A	B	A	D	A	C
Bコート	D	C	B	C	B	D
	前原	コザ	前原	首里	前原	普天間
	首里	普天間	コザ	普天間	コザ	首里

組	学校名	A	B	C	D	①勝敗 勝-負	②勝 選手	③負 選手	決勝 順位
A	前原	○	○	○	○	3-0	7	5	1
B	コザ	×	○	○	○	2-1	8	5	2
C	普天間	×	×	○	○	1-2	6	7	3
D	首里	×	×	×	○	0-3	4	8	4

勝敗数、勝ち選手数、負け選手数で勝負がつかない場合は代表戦を行う。

# 平成24年度 沖縄県高等学校総合体育大会 空手道競技

期日：平成24年6月4日(月)  
会場：嘉手納高校 体育館

## ⑪女子個人組手

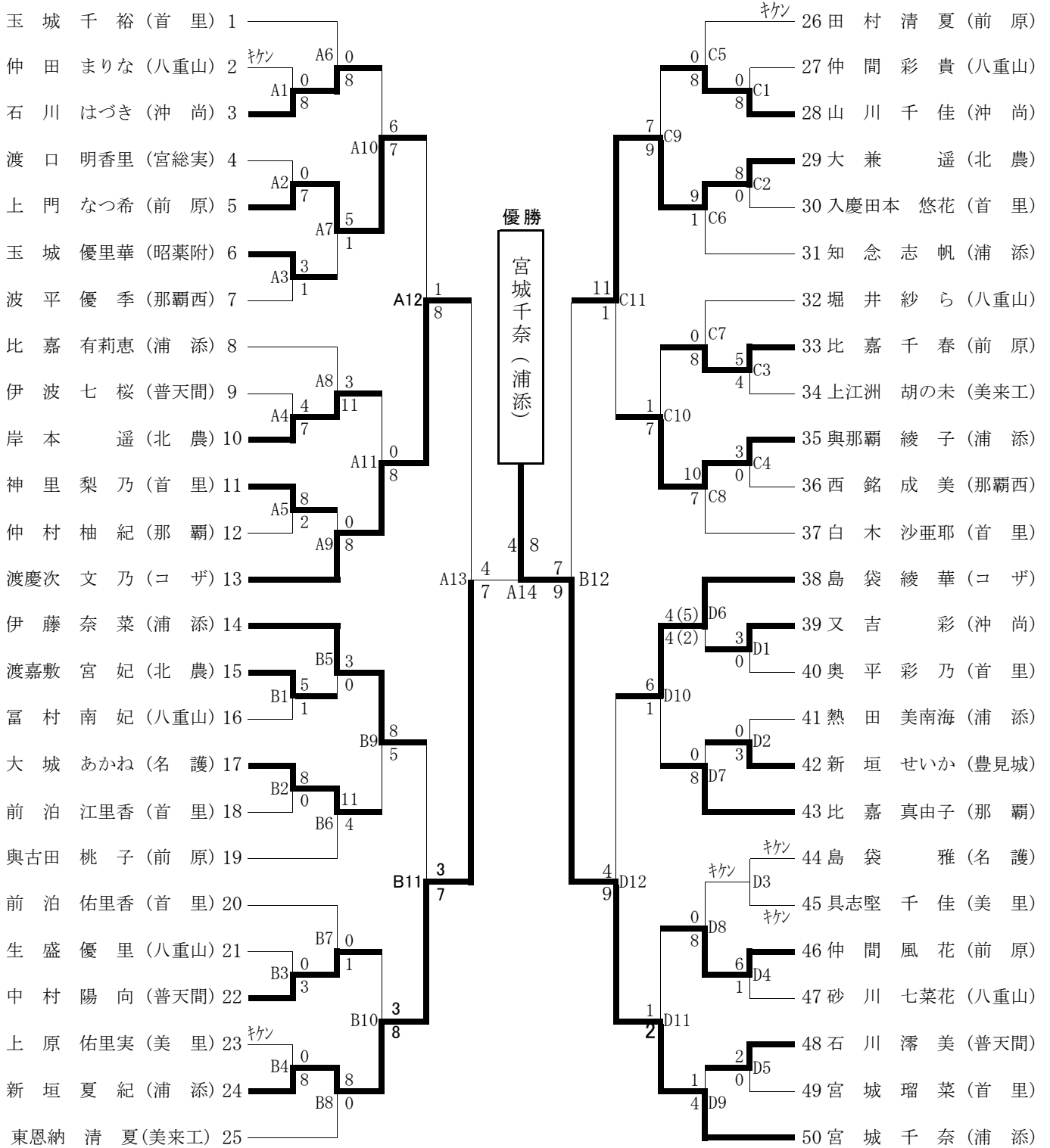

- 1位：宮城千奈(浦添)      2位：新垣夏紀(浦添)      3位：渡慶次文乃(コザ)      3位：大兼遥(北部農林)  
5位：上門なつ希(前原)      5位：伊藤奈菜(浦添)      5位：與那覇綾子(浦添)      5位：島袋綾華(コザ)

平成24年度 沖縄県高等学校総合体育大会 空手道競技

期日：平成24年6月4日(月)  
会場：嘉手納高校 体育館

⑫男子個人組手

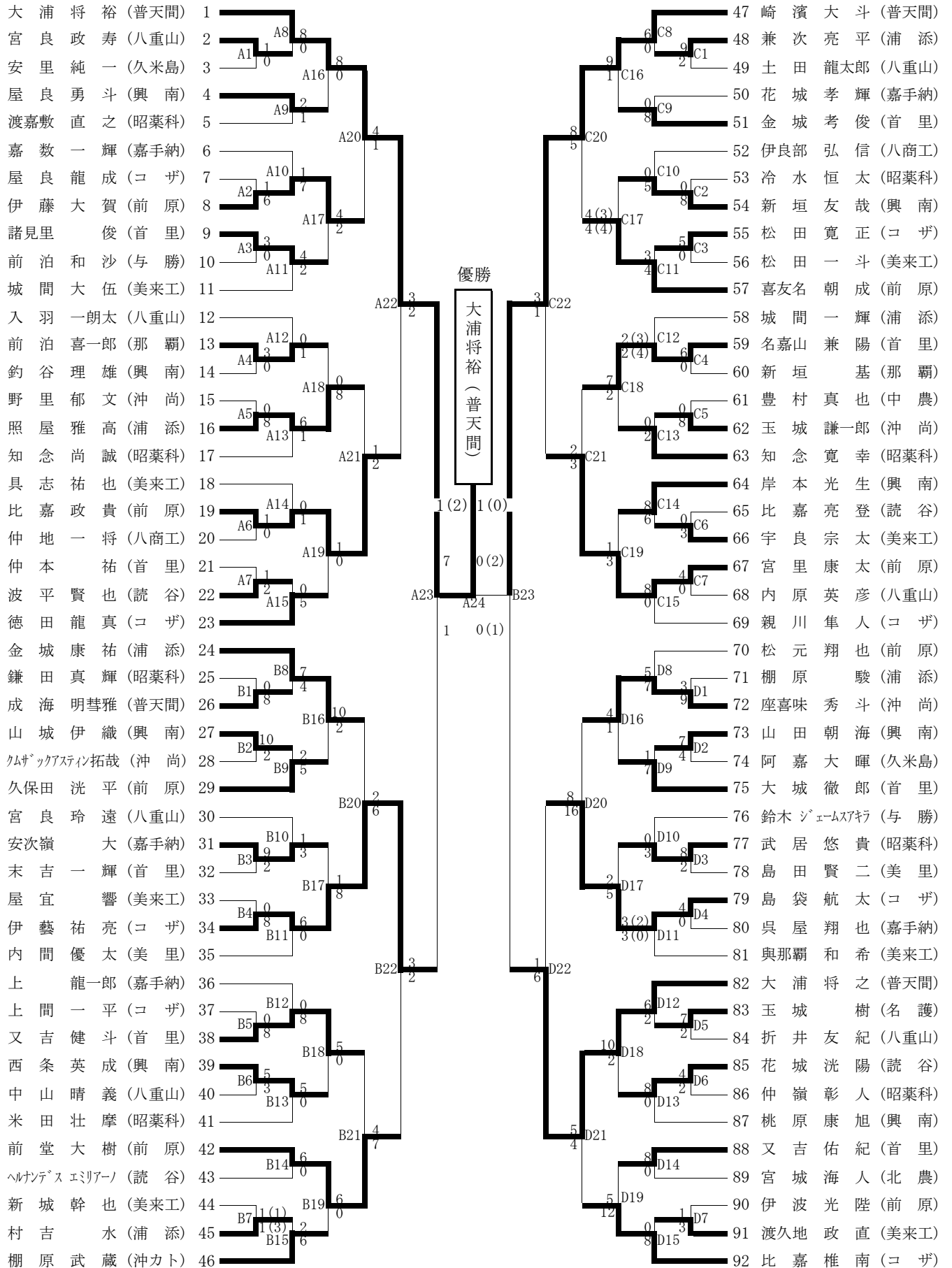

1位：大浦将裕(普天間)    2位：崎濱大斗(普天間)    3位：伊藝祐亮(コザ)    3位：大浦将之(普天間)  
5位：比嘉政貴(前原)    5位：前堂大樹(前原)    5位：宮里康太(前原)    5位：島袋航太(コザ)