

平成24年度 沖縄県高等学校新人体育大会 空手道競技

期日：平成24年 10月13日(土)

会場：浦添高等学校 体育館

①女子団体形

(決勝進出は予選5位まで)

コート	順	学校名	予 選			決 勝		
			形 名	得 点	順位	形 名	得 点	順位
A コート	1	北 農	セーパイ	20.85	6			
	2	コ ザ	セイエンチン	21.70	2	ローハイ	38.55	2
	3	那覇国	バッサイダイ	21.45	4	クルルンファ	38.15	3
	4	浦 添	セーパイ	21.90	1	スーパーリンペイ	38.70	1
	5	首 里	セーパイ	21.45	3	ヘイクー	37.95	4
	6	普天間	セーパイ	20.90	5	セイエンチン	37.10	5

※予選3位・4位は内容差による

1位：浦 添      2位：コ ザ      3位：那覇国際      4位：首 里

②男子団体形

(決勝進出は予選6位まで)

コート	順	学校名	予 選			決 勝		
			形 名	得 点	順位	形 名	得 点	順位
B コート	1	首 里	セーパイ	21.35	3	クルルンファ	38.05	3
	2	美来工	セーパイ	20.85	6	アーナン	36.65	6
	3	興 南	セーパイ	21.35	4	アーナン	37.85	4
	4	浦 添	セーパイ	21.60	2	アーナン	38.45	2
	5	八重山	セーパイ	20.80	7			
	6	前 原	セーパイ	21.05	5	スーパーリンペイ	37.60	5
	7	コ ザ	セーパイ	21.75	1	クルルンファ	38.55	1

※予選3位・4位は内容差による

1位：コ ザ      2位：浦 添      3位：首 里      4位：興 南

平成24年度 沖縄県高等学校新人体育大会 空手道競技

期日：平成24年 10月13日(土)

会場：浦添高等学校 体育館

③女子個人形 予選

Aコート

順	学校名	選手名	予選(Aコート)		
			形名	得点(順位)	
1	首里	前泊 江里香	セーパイ	21.00	8
2	那覇西	波平 優季	セーパイ	20.80	9
3	浦添	比嘉 有莉恵	セーパイ	20.65	11
4	名護	大城 あかね	セーパイ	21.45	5
5	コザ	渡慶次 文乃	セーパイ	21.55	3
6	普天間	中村 陽向	セーパイ	20.40	12
7	豊見城	新垣 せいか	バッサイダイ	21.30	7
8	昭薬付	玉城 優里華	セーパイ	20.15	14
9	美来工	上江洲胡の未	セーパイ	20.70	10
10	那覇国	譜久嶺ゆかり	バッサイダイ	20.25	13
11	首里	宮城 あさひ	セーパイ	21.50	4
12	那覇	比嘉 真由子	バッサイダイ	21.70	2
13	具志川	新川 鈴佳	セーパイ	20.10	15
14	浦添	與那覇 綾子	セーパイ	21.80	1
15	西原	平安座 美紅	セーパイ	21.45	5

Bコート

順	学校名	選手名	予選(Bコート)		
			形名	得点(順位)	
16	沖尚	山川 千佳	セーパイ	21.30	6
17	那覇西	西銘 成美	バッサイダイ	21.15	7
18	浦添	知念 志帆	セーパイ	21.10	10
19	浦添	熱田 美南海	セーパイ	21.35	5
20	首里	高良 茉莉恵	セーパイ	21.15	7
21	普天間	伊波 七桜	セーパイ	20.95	12
22	那覇国	崎枝 晏梨	バッサイダイ	21.45	4
23	那覇国	護得久 祐佳	バッサイダイ	21.15	7
24	首里	神里 梨乃	セーパイ	20.90	13
25	開邦	阿波根 礼奈	セーパイ	20.75	14
26	名護	山川 華蓮	セーパイ	21.90	2
27	那覇	仲村 柚紀	バッサイダイ	21.50	3
28	コザ	島袋 綾華	バッサイダイ	22.00	1
29	与勝	藏根 早代莉	セーパイ	21.05	11

(決勝トーナメント進出は予選各コート4位まで)

④男子個人形 予選

Aコート

順	学校名	選手名	予選(Aコート)		
			形名	得点(順位)	
1	美来工	與那覇 和希	セーパイ	キケン	
2	浦添	照屋 雅高	バッサイダイ	21.45	2
3	興南	西條 英成	セーパイ	20.80	9
4	前原	松元 翔也	セーパイ	20.85	6
5	昭薬附	仲嶺 彰人	セーパイ	20.75	12
6	豊見城	與儀 友紀	セーパイ	20.25	17
7	南風原	古波蔵 久	セーパイ	20.00	18
8	前原	宮里 康太	セーパイ	21.05	4
9	八重山	宮良 玲遠	セーパイ	20.80	9
10	首里	砂川 泰知	セーパイ	20.95	5
11	美来工	屋宜 響	セーパイ	20.85	6
12	嘉手納	嘉数 一輝	セーパイ	20.45	14
13	八重山	宮城 政寿	セーパイ	20.40	15
14	首里	仲本 祐	バッサイダイ	20.55	13
15	コザ	屋良 龍成	セーパイ	20.80	9
16	浦添	金城 康祐	セーパイ	21.40	3
17	興南	岸本 光生	セーパイ	20.85	6
18	コザ	徳田 龍真	セーパイ	21.75	1
19	昭薬附	知念 尚誠	セイエンチン	20.30	16

Bコート

順	学校名	選手名	予選(Bコート)		
			形名	得点(順位)	
20	前原	喜友名 朝成	セーパイ	21.15	6
21	興南	山城 伊織	セーパイ	21.35	4
22	前原	伊波 洗陸	セーパイ	20.75	12
23	八重山	土田 龍太郎	セーパイ	20.40	15
24	コザ	比嘉 椎南	セーパイ	21.40	3
25	昭薬附	知念 寛幸	セイエンチン	19.50	18
26	興南	新垣 友哉	セーパイ	21.25	5
27	浦添	村吉 水	セーパイ	21.00	8
28	コザ	島袋 航太	セーパイ	21.15	6
29	嘉手納	安次嶺 大	セーパイ	21.00	8
30	美来工	渡久地 政直	セーパイ	20.30	16
31	美来工	大城 将志	セーパイ	21.00	8
32	浦添	兼次 亮平	セーパイ	21.00	8
33	昭薬附	渡嘉敷 直之	セーパイ	20.60	14
34	普天間	成海 明慧雅	セーパイ	21.55	2
35	八重山	入羽 一朗太	セーパイ	20.65	13
36	首里	又吉 佑紀	セーパイ	21.90	1
37	南風原	越智 慎介	セーパイ	19.75	17

(決勝トーナメント進出は予選各コート5位まで)

平成24年度 沖縄県高等学校新人体育大会 空手道競技

期日：平成24年 10月13日(土)  
会場：浦添高等学校 体育館

⑤女子個人形 決勝トーナメント

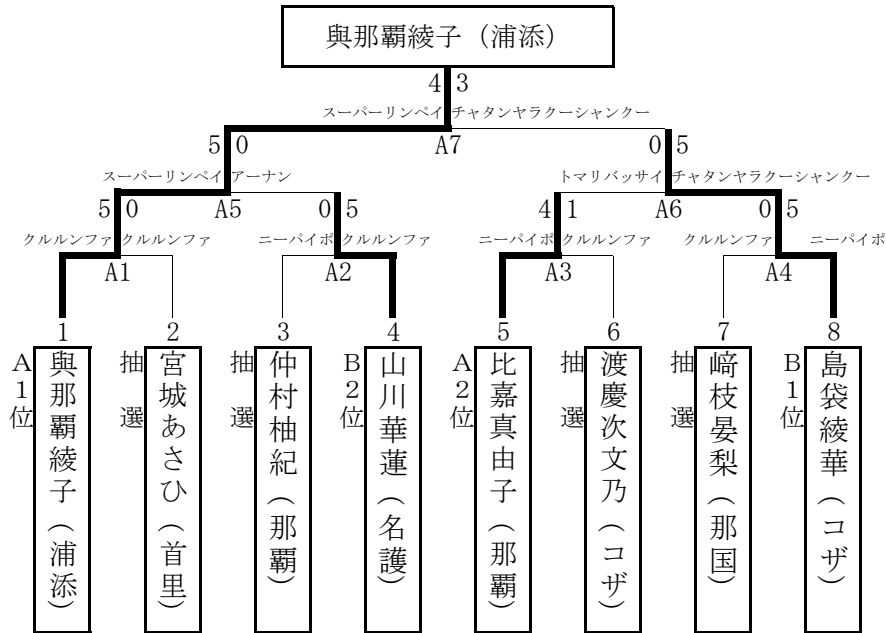

- 1位:奥那覇 綾子(浦添) 2位:島袋 綾華(コザ) 3位:山川 華蓮(名護) 3位:比嘉 真由子(那覇)  
5位:宮城 あさひ(首里) 5位:仲村 柚紀(那覇) 5位:渡慶次 文乃(コザ) 5位:崎枝 晏梨(那覇国際)

⑥男子個人形 決勝トーナメント

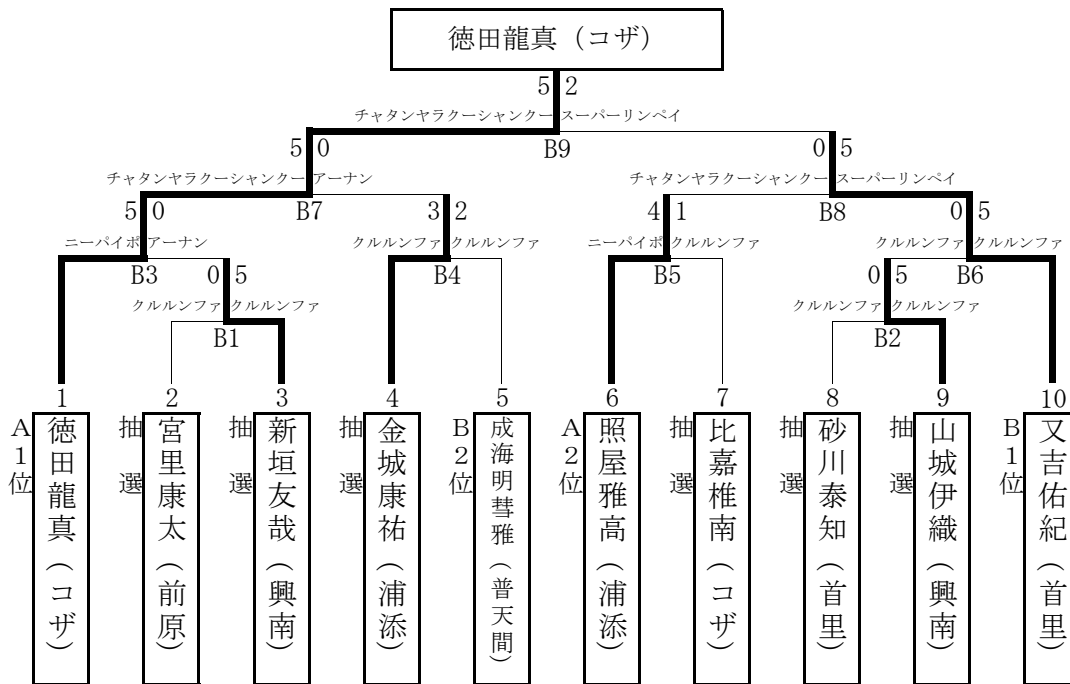

- 1位:徳田 龍真(コザ) 2位:又吉 佑紀(首里) 3位:金城 康祐(浦添) 3位:照屋 雅高(浦添)  
5位:新垣 友哉(興南) 5位:成海 明慧雅(普天間) 5位:比嘉 椎南(コザ) 5位:山城 伊織(興南)

平成24年度 沖縄県高等学校新人体育大会 空手道競技

期日：平成24年 10月14日(日)

会場：浦添高等学校 体育館

⑦女子団体組手 予選

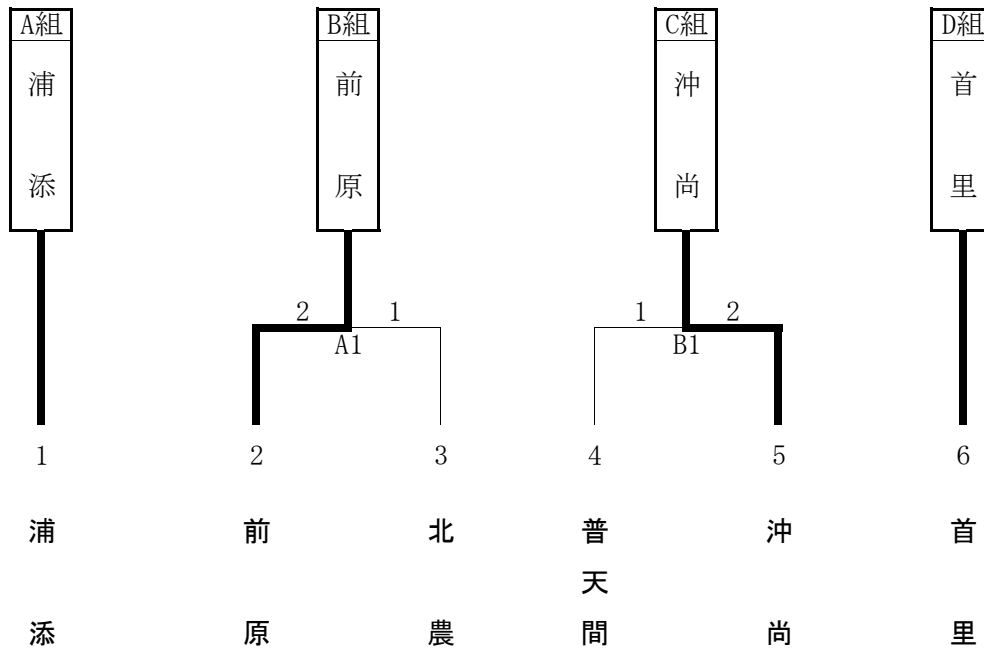

⑧女子団体組手 決勝リーグ

試合順	第1試合		第2試合		第3試合	
	赤	青	赤	青	赤	青
Aコート	浦添	前原	浦添	沖尚	浦添	首里
Bコート	首里	沖尚	首里	前原	沖尚	前原

組	学校名	A	B	C	D	①勝敗 勝-負	②勝 選手	③負 選手	決勝 順位
		浦添	前原	沖尚	首里				
A	浦添	/	○ 4-1	○ 4-1	○ 3-1	3-0	11	3	1
B	前原	× 1-4	/	○ 2-0	× 1-3	1-2	4	7	3
C	沖尚	× 1-4	× 0-2	/	× 0-4	0-3	1	10	4
D	首里	× 1-3	○ 3-1	○ 4-0	/	2-1	8	4	2

勝敗数、勝ち選手数、負け選手数で勝負がつかない場合は代表戦を行う。

平成24年度 沖縄県高等学校新人体育大会 空手道競技

期日：平成24年 10月14日(日)  
会場：浦添高等学校 体育館

⑨男子団体組手 予選

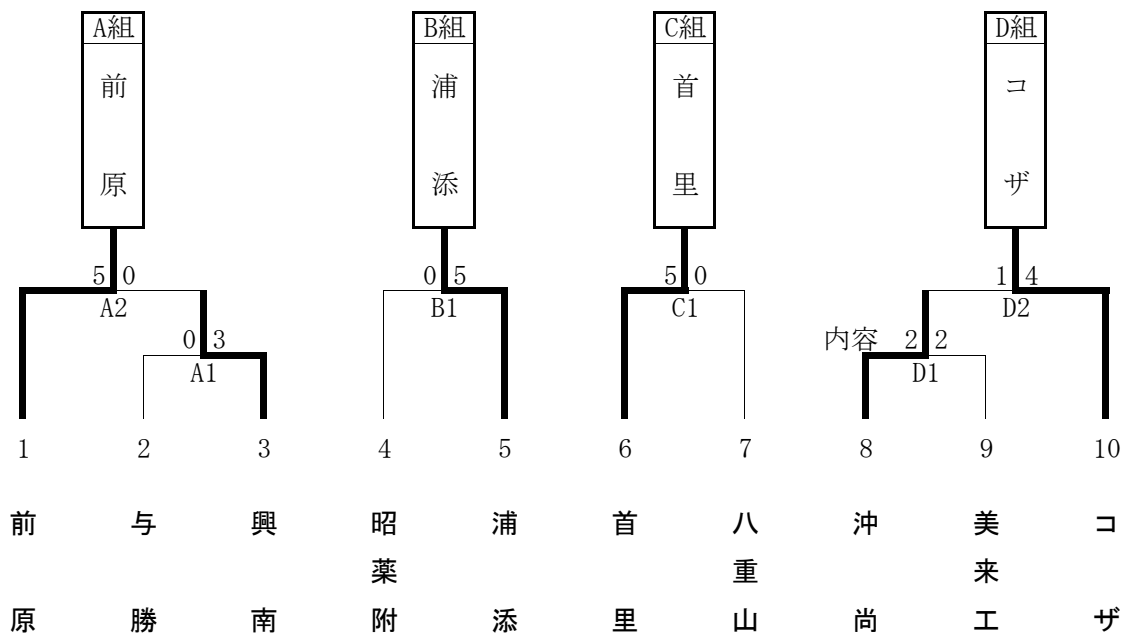

⑩男子団体組手 決勝リーグ

試合順	第1試合		第2試合		第3試合	
	赤	青	赤	青	赤	青
Aコート	前原	浦添	前原	首里	前原	コザ
Bコート	コザ	首里	コザ	浦添	首里	浦添

組	学校名	A	B	C	D	①勝敗 勝-負	②勝 選手	③負 選手	決勝 順位
		前原	浦添	首里	コザ				
A	前原		○ 4-1	○ 4-1	○ 4-1	3-0	12	3	1
B	浦添	× 1-4		× 0-4	× 1-4	0-3	2	12	4
C	首里	× 1-4	○ 4-0		× 1-3	1-2	6	7	3
D	コザ	× 1-4	○ 4-1	○ 3-1		2-1	8	6	2

勝敗数、勝ち選手数、負け選手数で勝負がつかない場合は代表戦を行う。

平成24年度 沖縄県高等学校新人体育大会 空手道競技

期日：平成24年10月15日(月)  
会場：浦添高等学校 体育館

⑪女子個人組手

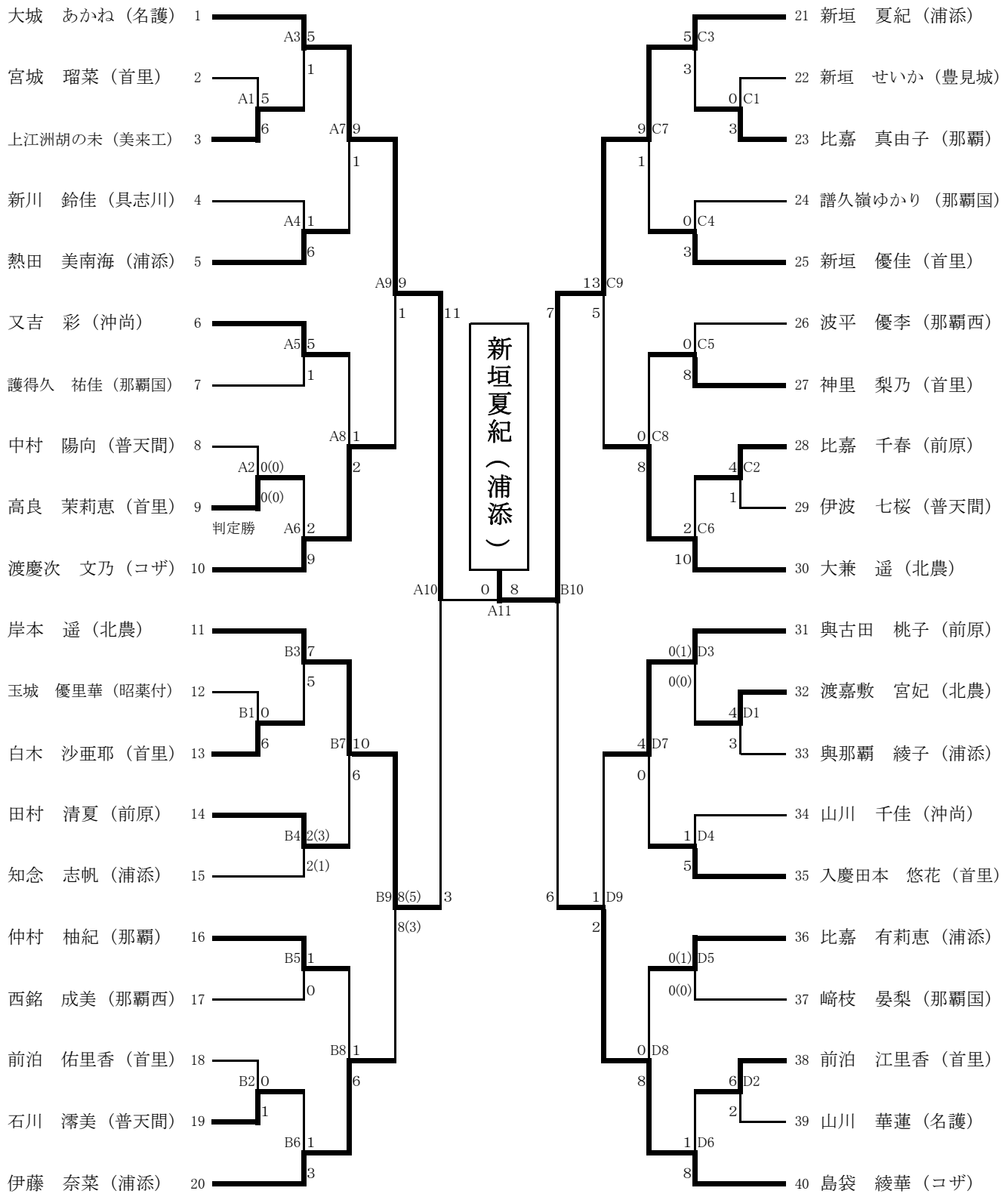

- 1位:新垣 夏紀(浦添)    2位:大城 あかね(名護)    3位:岸本 遥(北農)    3位:島袋 綾華(コザ)  
5位:渡慶次 文乃(コザ)    5位:伊藤 奈菜(浦添)    5位:大兼 遥(名護)    5位:與古田 桃子(前原)

平成24年度 沖縄県高等学校新人体育大会 空手道競技

期日：平成24年10月15日(月)  
会場：浦添高等学校 体育館

⑫男子個人組手

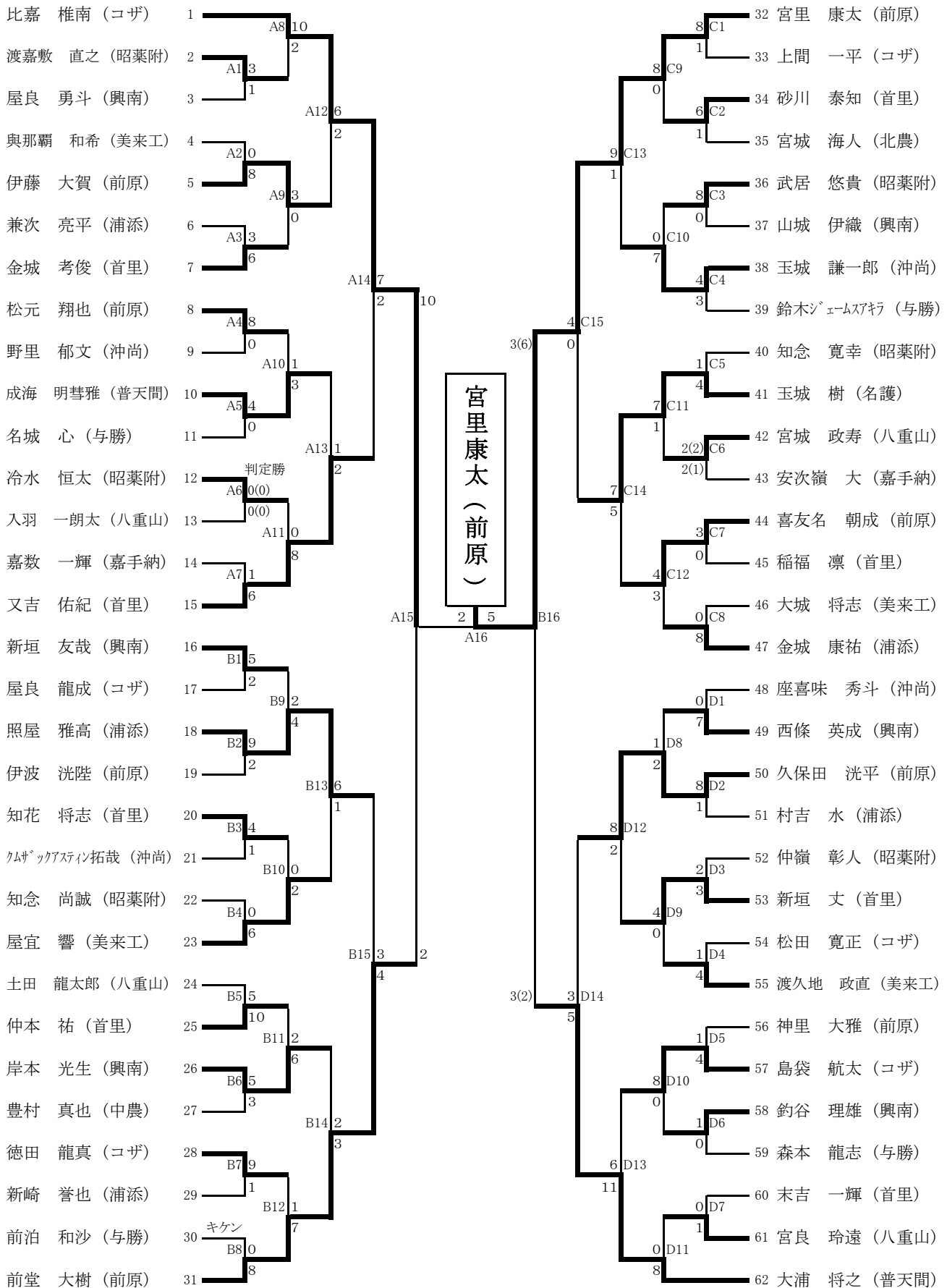

1位：宮里 康太 (前原)      2位：比嘉 椎南 (コザ)      3位：前堂 大樹 (前原)      3位：大浦 将之 (普天間)  
5位：又吉 佑紀 (首里)      5位：照屋 雅高 (浦添)      5位：玉城 樹 (名護)      5位：久保田 洸平 (前原)